

Notice d'emploi



atmoTEC plus

VUW

FR

Éditeur/fabricant

Vaillant GmbH

Berghauser Str. 40 ■ D-42859 Remscheid
Tel. +492191 18 0 ■ Fax +492191 18 2810
info@vaillant.de ■ www.vaillant.de



Sommaire

1	Sécurité.....	3	6	Identification et élimination des dérangements	12
1.1	Mises en garde relatives aux opérations	3	7	Entretien et maintenance	12
1.2	Utilisation conforme	3	7.1	Maintenance	12
1.3	Danger en cas d'erreur de manipulation.....	3	7.2	Entretien du produit	12
1.4	Danger de mort en cas de fuite de gaz	4	8	Mise hors service.....	12
1.5	Danger de mort en cas d'obturation ou de fuite de la conduite des gaz de combustion	4	8.1	Mise hors service provisoire du produit	12
1.6	Danger de mort dû aux substances explosives et inflammables.....	4	8.2	Mise hors service définitive du produit	13
1.7	Danger de mort en cas de modifications apportées au produit ou dans l'environnement du produit.....	4	9	Recyclage et mise au rebut	13
1.8	Risque d'intoxication en cas d'apport insuffisant en air de combustion	4	10	Garantie et service après-vente	13
1.9	Risques de brûlures avec l'eau potable chaude	4	10.1	Garantie	13
1.10	Risques de blessures et de dommages matériels en cas de maintenance ou de réparation négligée ou non conforme.....	4	10.2	Service après-vente.....	13
1.11	Risques de corrosion en cas d'air de combustion ou d'air ambiant inadapté.....	5	Annexe	14	
1.12	Risque de dommages matériels pour cause d'entartrage.....	5	A	Codes d'état – vue d'ensemble	14
1.13	Risque de dommages matériels sous l'effet du gel	5	B	Dépannage	14
1.14	Risque de blessures au contact des composants chauds.....	5			
2	Remarques relatives à la documentation.....	6			
2.1	Respect des documents complémentaires applicables.....	6			
2.2	Conservation des documents	6			
2.3	Validité de la notice.....	6			
3	Description du produit	6			
3.1	Vue d'ensemble des éléments de commande.....	6			
3.2	Mentions figurant sur la plaque signalétique	7			
3.3	Marquage CE.....	8			
4	Fonctionnement.....	8			
4.1	Ouverture des dispositifs d'arrêt.....	8			
4.2	Contrôle de la pression de l'installation sur le manomètre.....	8			
4.3	Mise en marche du produit	8			
4.4	Mise en marche du produit	8			
4.5	Arrêt du produit.....	8			
4.6	Contrôle de la pression de l'installation	9			
4.7	Remplissage de l'installation de chauffage	9			
4.8	Réglage de la température du départ de chauffage (avec régulateur).....	9			
4.9	Réglage de la température du départ de chauffage (sans régulateur).....	10			
4.10	Réglage de la production d'eau chaude sanitaire	10			
4.11	Désactivation des fonctions du produit.....	11			
4.12	Réalisation d'une mesure des gaz de combustion	11			
5	Activation des codes d'état	11			

1 Sécurité

1.1 Mises en garde relatives aux opérations

Classification des mises en garde liées aux manipulations

Les mises en garde relatives aux manipulations sont graduées à l'aide de symboles associés à des mots-indicateurs, qui signalent le niveau de gravité du risque encouru.

Symboles de mise en garde et mots-indicateurs



Danger !

Danger de mort immédiat ou risque de blessures graves



Danger !

Danger de mort par électrocution



Avertissement !

Risque de blessures légères



Attention !

Risque de dommages matériels ou de menaces pour l'environnement

1.2 Utilisation conforme

Une utilisation incorrecte ou non conforme peut présenter un danger pour la vie et la santé de l'utilisateur ou d'un tiers, mais aussi endommager l'appareil et d'autres biens matériels.

Ce produit est un générateur de chaleur spécialement conçu pour les installations de chauffage fonctionnant en circuit fermé et la production d'eau chaude sanitaire.

Validité: Produits de conception B1

Cette chaudière à tirage naturel est conçue pour être raccordée uniquement à un conduit commun à plusieurs logements d'un bâtiment existant, qui évacue les résidus de combustion hors de la pièce où est installée la chaudière. Elle prélève l'air comburant directement dans la pièce et est équipée d'un coupe-tirage antirefouleur. En raison de la perte d'efficacité que cela entraînerait, l'utilisation de cette chaudière dans d'autres conditions ferait augmenter la consommation d'énergie et les coûts de fonctionnement, et doit donc être évitée.

L'utilisation conforme du produit suppose :

- le respect des notices d'utilisation fournies avec le produit ainsi que les autres composants de l'installation
- le respect de toutes les conditions d'inspection et de maintenance qui figurent dans les notices.

Ce produit peut être utilisé par des enfants âgés d'au moins 8 ans ainsi que des personnes qui ne sont pas en pleine possession de leurs capacités physiques, sensorielles ou mentales, ou encore qui manquent d'expérience ou de connaissances, à condition qu'elles aient été formées pour utiliser le produit en toute sécurité, qu'elles comprennent les risques encourus ou qu'elles soient correctement encadrées. Les enfants ne doivent pas jouer avec ce produit. Le nettoyage et l'entretien courant du produit ne doivent surtout pas être effectués par des enfants sans surveillance.

Toute utilisation autre que celle décrite dans la présente notice ou au-delà du cadre stipulé dans la notice sera considérée comme non conforme. Toute utilisation directement commerciale et industrielle sera également considérée comme non conforme.

Attention !

Toute utilisation abusive est interdite.

1.3 Danger en cas d'erreur de manipulation

Toute erreur de manipulation présente un danger pour vous-même, pour des tiers et peut aussi provoquer des dommages matériels.

- ▶ Lisez soigneusement la présente notice et l'ensemble des documents complémentaires applicables, et tout particulièrement le chapitre « Sécurité » et les avertissements.
- ▶ N'exécutez que les tâches pour lesquelles la présente notice d'utilisation fournit des instructions.

1.4 Danger de mort en cas de fuite de gaz

En cas d'odeur de gaz dans les bâtiments :

- ▶ Évitez les pièces où règne une odeur de gaz.
- ▶ Si possible, ouvrez les portes et les fenêtres en grand pour créer des courants d'air.
- ▶ Évitez les flammes nues (par ex. briquet ou allumettes).
- ▶ Ne fumez pas.
- ▶ N'utilisez surtout pas d'interrupteur électrique, fiche de secteur, sonnette, téléphone ou autre interphone dans le bâtiment.
- ▶ Fermez le dispositif d'arrêt du compteur à gaz ou le dispositif de coupure principal.
- ▶ Si possible, fermez le robinet d'arrêt du gaz du produit.
- ▶ Prévenez les habitants en les appelant ou en frappant à leur porte.
- ▶ Quittez immédiatement le bâtiment et veillez à ce que personne n'y pénètre.
- ▶ Prévenez la police et les pompiers dès que vous avez quitté le bâtiment.
- ▶ Prévenez le service d'urgence du fournisseur de gaz avec un téléphone situé hors du bâtiment.

1.5 Danger de mort en cas d'obturation ou de fuite de la conduite des gaz de combustion

En cas d'odeur de gaz de combustion dans les bâtiments :

- ▶ Ouvrez les portes et les fenêtres en grand pour créer des courants d'air.
- ▶ Éteignez le produit.
- ▶ Contactez un installateur spécialisé

1.6 Danger de mort dû aux substances explosives et inflammables

- ▶ N'utilisez pas le produit dans des pièces où vous entreposez des substances explosives ou inflammables (par ex. essence, papier, peinture).

1.7 Danger de mort en cas de modifications apportées au produit ou dans l'environnement du produit

- ▶ Ne retirez, ne shuntez et ne bloquez en aucun cas les dispositifs de sécurité.
- ▶ Ne manipulez aucun dispositif de sécurité.
- ▶ Ne détériorez pas et ne retirez jamais les composants scellés du produit.
- ▶ N'effectuez aucune modification :
 - au niveau du produit
 - au niveau des conduites d'arrivée de gaz, d'air, d'eau et des câbles électriques
 - au niveau de l'installation d'évacuation des gaz de combustion
 - au niveau de la soupape de sécurité
 - au niveau des conduites d'évacuation
 - au niveau des éléments de construction ayant une incidence sur la sécurité de fonctionnement du produit

1.8 Risque d'intoxication en cas d'apport insuffisant en air de combustion

Condition: Fonctionnement sur air ambiant

- ▶ Faites en sorte que l'alimentation en air de combustion soit suffisante.

1.9 Risques de brûlures avec l'eau potable chaude

Les points de puisage de l'eau chaude présentent un risque de brûlures si la température de l'eau est supérieure à 60 °C. Les enfants en bas âge et les personnes âgées encourrent des risques même à des températures plus basses.

- ▶ Sélectionnez la température de sorte qu'elle ne présente de danger pour personne.

1.10 Risques de blessures et de dommages matériels en cas de maintenance ou de réparation négligée ou non conforme

- ▶ Ne tentez jamais d'effectuer vous-même des travaux de maintenance ou de réparation de votre produit.
- ▶ Contactez immédiatement un installateur spécialisé afin qu'il procède au dépannage.

- ▶ Conformez-vous aux intervalles de maintenance prescrits.

1.11 Risques de corrosion en cas d'air de combustion ou d'air ambiant inadapté

Les aérosols, les solvants, les détergents chlorés, les peintures, les colles, les produits ammoniaqués, les poussières et autres risquent de provoquer un phénomène de corrosion au niveau du produit et du conduit du système ventouse.

- ▶ Faites en sorte que l'air de combustion soit exempt de fluor, de chlore, de soufre, de poussières etc.
- ▶ Veillez à ce qu'il n'y ait pas de substances chimiques entreposées dans la pièce d'installation.

1.12 Risque de dommages matériels pour cause d'entartrage

Les appareils de production d'eau chaude sanitaire sont exposés à un risque d'entartrage si la dureté de l'eau est supérieure à $3,57 \text{ mol/m}^3$.

- ▶ Ne réglez pas la température d'eau chaude à plus de $50 \text{ }^\circ\text{C}$.

1.13 Risque de dommages matériels sous l'effet du gel

- ▶ Assurez-vous que l'installation de chauffage reste en service dans tous les cas lorsqu'il gèle, mais aussi que toutes les pièces sont suffisamment chauffées.
- ▶ Si vous ne pouvez pas faire en sorte que l'installation de chauffage reste en service, faites-la vidanger par un installateur spécialisé.

1.14 Risque de blessures au contact des composants chauds

- ▶ Vérifiez que la protection inférieure de l'appareil est montée.

2 Remarques relatives à la documentation

2 Remarques relatives à la documentation

2.1 Respect des documents complémentaires applicables

- ▶ Conformez-vous impérativement à toutes les notices d'utilisation qui accompagnent les composants de l'installation.

2.2 Conservation des documents

- ▶ Conservez soigneusement cette notice ainsi que tous les autres documents complémentaires applicables pour pouvoir vous y référer ultérieurement.

2.3 Validité de la notice

Cette notice s'applique exclusivement aux modèles suivants :

Produit - référence d'article

VUW 244/4-5 (H-FR)	0010028012
--------------------	------------

3 Description du produit

3.1 Vue d'ensemble des éléments de commande

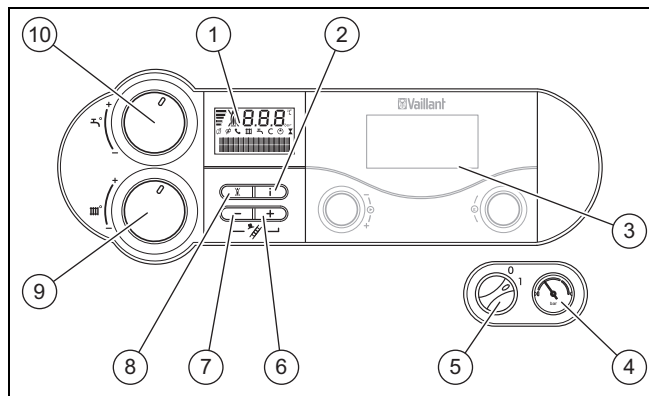

1	Écran	7	Touche -
2	Touche i	8	Touche de réinitialisation
3	Régulateur (accessoire)	9	Sélecteur de température de départ du chauffage
4	Manomètre	10	Sélecteur d'eau chaude sanitaire
5	Interrupteur général		
6	Touche +		

L'écran affiche la température du départ de chauffage actuelle, la pression de l'installation de chauffage, le mode de fonctionnement ainsi que certaines informations supplémentaires.

La touche **i** sert à activer les informations d'état.

Le régulateur disponible en tant qu'accessoire régule automatiquement la température de départ en fonction de la température extérieure.

Le manomètre est un dispositif mécanique qui indique la pression de remplissage actuelle de l'installation de chauffage.

L'interrupteur général permet de mettre le produit sous et hors tension.

La touche **+** sert à activer la fonction Ramonage.

La touche **-** sert à activer la fonction Ramonage et à afficher la pression de remplissage du circuit de chauffage.

La touche **Réinitialisation** permet de réinitialiser le produit en présence de certaines anomalies.

Le sélecteur de température de départ du chauffage permet de régler la température du départ de chauffage si aucun régulateur n'est raccordé. Si un régulateur est raccordé, le sélecteur de température de départ du chauffage doit être positionné en butée droite.

Le sélecteur d'eau chaude sanitaire sert à régler la température de sortie d'eau chaude sanitaire.





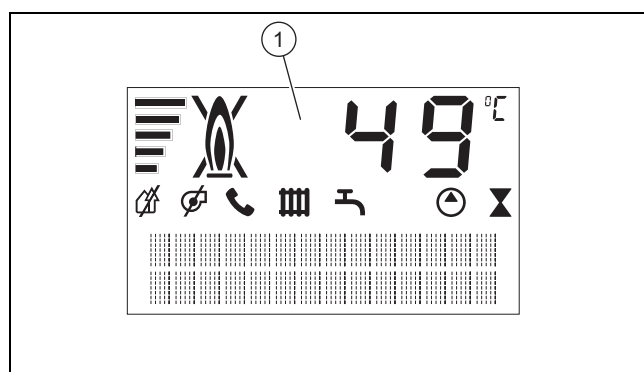



Si un régulateur est raccordé, le sélecteur d'eau chaude sanitaire doit être tourné à fond vers la droite. Le régulateur contrôle alors la température du ballon.

3.1.1 Système d'information et d'analyse numérique (DIA)



- 1 Affichage de la température de départ du chauffage actuelle, de la pression de remplissage de l'installation de chauffage ou d'un code d'état ou d'erreur



Symbole	Signification	Explication
	Circuit des gaz de combustion	Symbole affiché en permanence : anomalie dans le circuit des gaz de combustion

Symbole	Signification	Explication
	VR 920	<p>La température du départ de chauffage et la température d'eau chaude sont spécifiées par le biais du système de communication VR 920. Le produit fonctionne avec d'autres températures que celles réglées à l'aide des sélecteurs.</p> <p>Il est possible de mettre fin à ce mode de fonctionnement uniquement via :</p> <ul style="list-style-type: none"> - VR 920 - la modification de la température de plus de ± 5 K aux sélecteurs <p>Il n'est pas possible de mettre fin à ce mode de fonctionnement :</p> <ul style="list-style-type: none"> - en appuyant sur la touche Réinitialisation. - Arrêt et rallumage du produit
	Mode chauffage	<ul style="list-style-type: none"> - Symbole affiché en permanence : appareil en mode chauffage - Le symbole clignote : le temps de coupure du brûleur est actif
	Production d'eau chaude sanitaire	<ul style="list-style-type: none"> - Symbole affiché en permanence : puisage d'eau chaude sanitaire en cours - Symbole non affiché : pas de puisage d'eau chaude sanitaire
	Préchauffage	<ul style="list-style-type: none"> - Symbole affiché en permanence : fonction de préchauffage en cours de préparation - Symbole clignotant : fonction de préchauffage en cours, brûleur allumé
	Pompe de chauffage en fonctionnement	
	Commande de l'électrovanne en cours	Alimentation gaz du brûleur ouverte
	Besoins actuels en énergie	Affichage du taux de modulation actuel du brûleur
	Anomalie pendant le fonctionnement du brûleur	Le brûleur est éteint
	Fonctionnement correct du brûleur	Le brûleur est allumé

Symbole	Signification	Explication
		Appuyez sur la touche « - » pendant env. 5 secondes pour passer de l'affichage de la température de départ à l'écran à l'affichage de la pression de l'installation, ou inversement.

3.2 Mentions figurant sur la plaque signalétique

La plaque signalétique est montée d'usine sur la face inférieure du produit.

Mentions figurant sur la plaque signalétique	Signification
VUW	Désignation du modèle
24	Puissance de l'appareil
/4	Génération de l'appareil
-5 = plus	Type de l'appareil
V	Tension secteur
W	Puissance absorbée
Hz	Fréquence du réseau
MPa	Pression max. dans les conduites
IP	Indice/classe de protection
Cat. (par ex. I _{2Esi})	Catégorie de l'appareil
Type (par ex. B ₁₁)	Type d'appareil au gaz
2E, G20 - 20 mbar (2,0 kPa)	Type de gaz et pression de raccordement du gaz réglés d'usine
ss/aaaa (par ex. 11/2014)	Date de production : semaine/année
PMW (par ex. 10 bar (1 MPa))	Surpression totale admissible en mode de production d'eau chaude sanitaire
PMS (p. ex. 3 bars (0,3 MPa))	Surpression totale admissible en mode chauffage
P	Plage de puissance calorifique nominale
T _{max.} (par ex. 85 °C)	Température de départ maxi
Q	Plage de charge thermique
D	Quantité nominale de puisage d'eau chaude sanitaire
	Mode chauffage
	Production d'eau chaude sanitaire
	Code-barres avec numéro de série, Référence d'article correspondant aux 7e à 16e caractères

4 Fonctionnement

3.3 Marquage CE



Le marquage CE atteste que les produits sont conformes aux exigences élémentaires des directives applicables, conformément à la déclaration de conformité.

La déclaration de conformité est disponible chez le fabricant.

4 Fonctionnement

4.1 Ouverture des dispositifs d'arrêt

1. L'installateur spécialisé qui a procédé à l'installation du produit peut vous montrer l'emplacement et le fonctionnement des dispositifs d'arrêt.
2. Ouvrez le robinet d'arrêt du gaz installé sur place.
3. Ouvrez le robinet d'arrêt du gaz du produit.
4. Ouvrez les robinets de maintenance au niveau du départ et du retour de l'installation de chauffage.

Validité: Produit avec production d'eau chaude sanitaire intégrée

- ▶ Ouvrez la soupape d'arrêt d'eau froide.

4.2 Contrôle de la pression de l'installation sur le manomètre

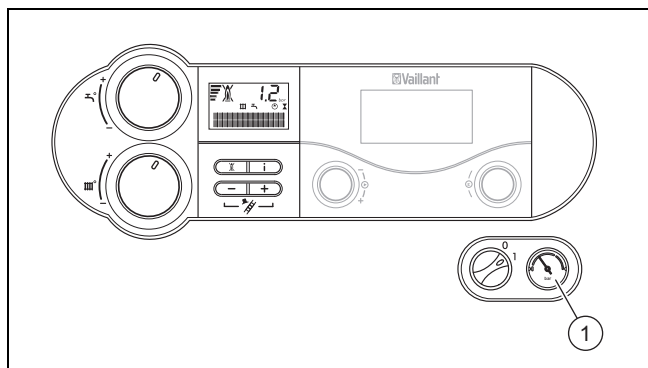

- ▶ Contrôlez la pression de remplissage de l'installation sur le manomètre (1) avant la mise en service. La pression de remplissage à froid doit être comprise entre 1,0 et 2,0 bar pour un bon fonctionnement de l'installation (l'aiguille du manomètre doit se trouver dans la zone en gris clair). Si la pression de remplissage est inférieure à 0,8 bar (aiguille du manomètre dans la zone en gris foncé), il faut effectuer un appoint d'eau avant de procéder à la mise en fonctionnement (→ chap. « Remplissage de l'installation de chauffage »).



Remarque

Si l'installation de chauffage alimente plusieurs étages, il peut s'avérer nécessaire d'établir une pression de remplissage supérieure. Pour de plus amples informations à ce sujet, consultez votre installateur spécialisé.

4.3 Mise en marche du produit

- ▶ Ne procédez pas à la mise en fonctionnement du produit avant que l'habillage ne soit totalement fermé.

4.4 Mise en marche du produit

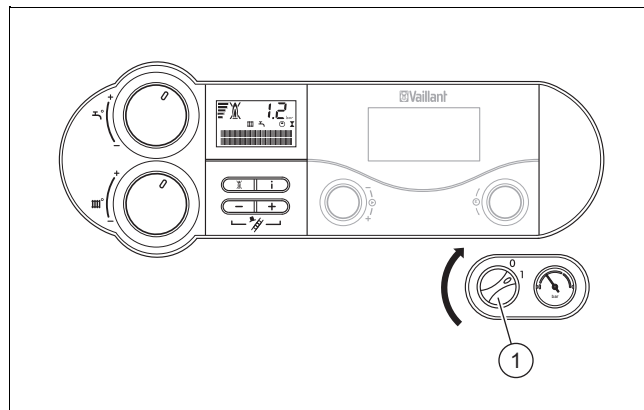

1. Appuyez sur l'interrupteur général (1) pour mettre le produit sous tension.
 - ◁ 1 : « MARCHÉ »
 - ◁ Une fois l'interrupteur général en position 1, le produit se met sous tension et l'affichage standard du système numérique d'information et d'analyse apparaît à l'écran.
2. Réglez le produit selon vos besoins.

4.5 Arrêt du produit

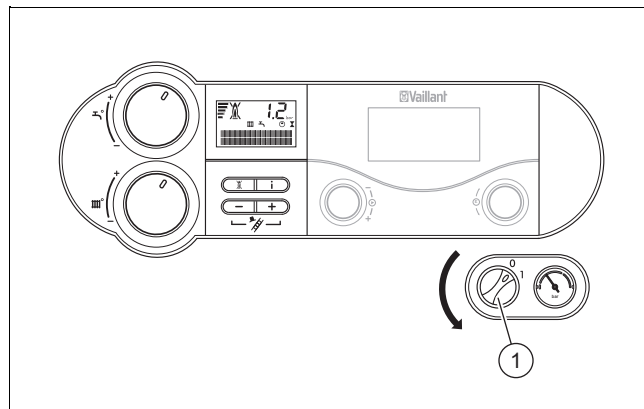

1. Appuyez sur l'interrupteur général (1) pour mettre le produit hors tension.
 - Il est conseillé de passer exclusivement par le régulateur pour activer et désactiver le produit, de façon à conserver les fonctions de protection telles que la protection contre le gel (pour de plus amples informations, reportez-vous à la notice d'utilisation correspondante).
 - ◁ 0 : « ARRÊT »
2. En l'absence de régulateur, tournez le dispositif de réglage à fond vers la gauche pour couper le mode chauffage et le mode eau chaude sanitaire.

4.6 Contrôle de la pression de l'installation

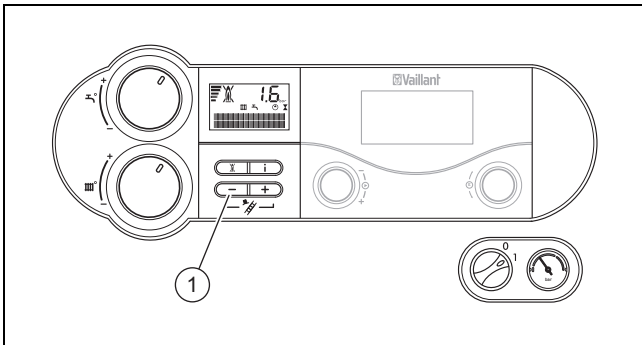

1 Touche -

- ▶ Contrôlez régulièrement la pression de remplissage du circuit de chauffage. Appuyez brièvement sur la touche **-(1)**.
 - ◁ L'écran affiche pendant env. 5 secondes la pression de remplissage.
 - ◁ Pour un fonctionnement impeccable de l'installation de chauffage, la pression de remplissage doit se situer entre 1,0 et 2,0 bars à froid. Si la pression est inférieure, il faut effectuer un appoint d'eau de chauffage en amont de la mise en fonctionnement.



Remarque

Vous pouvez passer de l'affichage de la température à l'affichage de la pression et vice-versa en appuyant env. 5 secondes sur la touche **-**.



Remarque

Le produit est équipé d'un capteur de pression afin d'éviter que l'installation de chauffage ne fonctionne avec une quantité d'eau trop faible et donc de prévenir d'éventuels dommages consécutifs. Lorsque la pression descend en dessous de 0,6 bar, le capteur signale le manque de pression par l'affichage clignotant de la pression de l'installation à l'écran. Si la pression descend en dessous de 0,03 MPa (0,3 bar), le message de défaut et la mention **F.22** s'affichent à tour de rôle et le brûleur s'arrête. Procédez au remplissage de l'installation de chauffage au plus vite si la pression est inférieure à 0,06 MPa (0,6 bar). Le produit se remet en marche sans qu'aucune autre mesure ne soit nécessaire dès que la pression de l'installation dépasse 0,6 bar.



Remarque

Il peut s'avérer nécessaire d'établir une pression de remplissage supérieure lorsque l'installation de chauffage alimente plusieurs étages. Pour de plus amples informations à ce sujet, consultez votre installateur spécialisé.

4.7 Remplissage de l'installation de chauffage



Attention !

Risques de dommages si l'eau de chauffage est très calcaire, corrosive ou qu'elle contient des produits chimiques !

Une eau du robinet inadaptée risque d'endommager les joints et les membranes, de boucher les composants hydrauliques, aussi bien dans l'appareil que dans l'installation de chauffage, ou encore de provoquer des bruits.

- ▶ Vous devez systématiquement utiliser une eau de chauffage adaptée pour l'installation de chauffage.
- ▶ En cas de doute, demandez conseil à votre installateur spécialisé.



Remarque

C'est l'installateur spécialisé qui se charge du remplissage initial.

1. Raccordez le robinet de remplissage à la conduite d'eau froide comme l'installateur spécialisé vous l'a indiqué.
2. Ouvrez tous les robinets des radiateurs (robinets thermostatiques) de l'installation de chauffage.
3. Ouvrez la conduite d'eau froide.
4. Ouvrez lentement le robinet de remplissage et laissez l'eau couler jusqu'à ce que la pression requise pour l'installation soit atteinte.
5. Fermez la conduite d'eau froide.
6. Purgez tous les radiateurs.
7. Contrôlez la pression de remplissage de l'installation de chauffage. (→ page 9)
8. Faites un appoint d'eau le cas échéant.
9. Fermez le robinet de remplissage.
10. Débranchez le robinet de remplissage de la conduite d'eau froide.

4.8 Réglage de la température du départ de chauffage (avec régulateur)

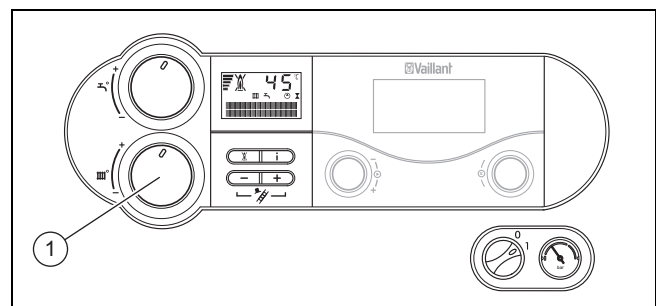

1. Tournez le sélecteur de température du départ de chauffage **(1)** à fond vers la droite.
2. Réglez la température du départ de chauffage qui convient au niveau du régulateur (→ notice d'utilisation du régulateur).

4 Fonctionnement

4.9 Réglage de la température du départ de chauffage (sans régulateur)

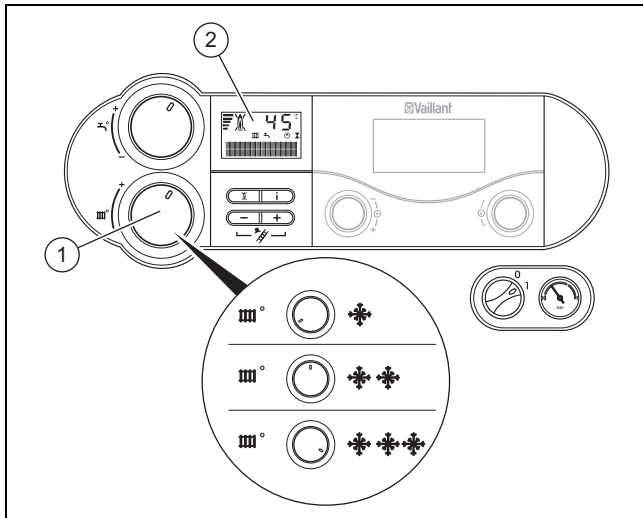

- Réglez la température de départ de consigne à l'aide du sélecteur de température du départ de chauffage (1), suivant la température extérieure.

Position	Signification	Température extérieure
Butée gauche	Protection anti-gel	
À gauche (cependant pas jusqu'en butée)	Temps de transition	env. 10 ... 20 °C
Milieu	Froid modéré	env. 0 ... 10 °C
À droite	Grand froid	sous 0 °C

- ◁ Lorsque vous tournez le sélecteur de température du départ de chauffage, la température de départ de consigne réglée (2) s'affiche à l'écran. Cet affichage s'éteint au bout de 3 secondes pour faire place à l'affichage standard (température du départ de chauffage actuelle).



Remarque

La température de départ du chauffage maximale est réglée d'usine à 75 °C. Elle peut être fixée à une température située entre 40 °C et 85 °C par le professionnel qualifié.

4.10 Réglage de la production d'eau chaude sanitaire

4.10.1 Réglage de la température d'eau chaude

Validité: Produit avec production d'eau chaude sanitaire intégrée

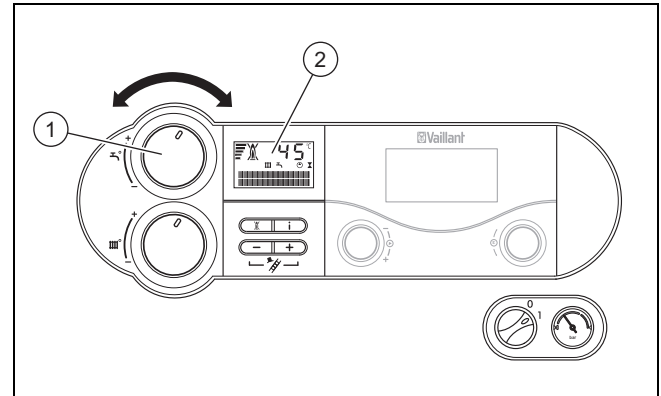

1. Allumez le produit (→ chap. « Mise en marche du produit »).
2. Réglez le sélecteur (1) de réglage de la température d'eau chaude sur la température qui convient.
 - Température d'eau chaude : à fond vers la gauche env. 35 °C, à fond vers la droite 65 °C max.
 - Quand on règle la température qui convient, la valeur de consigne correspondante s'affiche à l'écran (2). Cet affichage s'éteint au bout d'env. 5 secondes pour faire place à l'affichage standard (température de départ actuelle de l'installation de chauffage).

4.10.2 Activation de la fonction de préchauffage

Validité: atmoTEC plus, Produit avec production d'eau chaude sanitaire intégrée

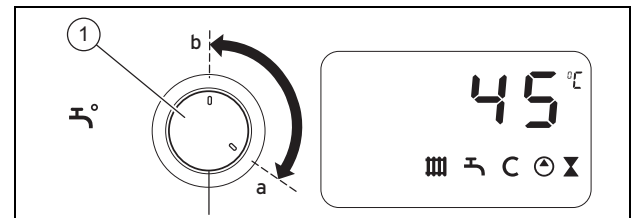

- Pour activer la fonction de préchauffage, tournez le sélecteur d'eau chaude sanitaire (1) à fond vers la droite (réglage (a)).
 - La température de maintien est automatiquement adaptée à la température d'eau chaude réglée. L'eau chaude est directement disponible au point de puisage. Le symbole □ se met à clignoter à l'écran.
- Réglez le sélecteur sur la température de sortie d'eau chaude sanitaire souhaitée (par ex. 45 °C).

6 Identification et élimination des dérangements

Codes d'état – vue d'ensemble (→ page 14)

6 Identification et élimination des dérangements

- ▶ En présence d'anomalies de fonctionnement ou de messages d'erreur (F.XX), reportez-vous aux instructions du tableau en annexe.
- ▶ Si le produit ne fonctionne pas correctement, adressez-vous à un installateur spécialisé.

7 Entretien et maintenance

7.1 Maintenance

Seules une inspection et une maintenance annuelles, réalisées par un installateur spécialisé, permettent de garantir la disponibilité et la sécurité, la fiabilité et la durée de vie élevée du produit.

7.2 Entretien du produit

- ▶ Nettoyez l'habillage avec un chiffon humecté d'eau savonneuse.
- ▶ N'utilisez pas d'aérosol, de produit abrasif, de produit vaisselle, de détergent solvanté ou chloré.

8 Mise hors service

8.1 Mise hors service provisoire du produit



Attention !

Risques de dommages matériels sous l'effet du gel

Les dispositifs de protection contre le gel et de surveillance ne fonctionnent que si le produit est raccordé au réseau électrique, qu'il est bien allumé par le biais de l'interrupteur général et que le robinet d'arrêt du gaz est ouvert.

- ▶ Servez-vous exclusivement du régulateur pour activer et désactiver le produit en mode de fonctionnement normal.
- ▶ Si l'appareil n'est pas équipé d'un régulateur, tournez les sélecteurs de la valeur de consigne pour le départ de chauffage et le ballon à fond vers la gauche sans toucher à l'interrupteur général, qui doit rester enclenché.
- ▶ Ne débranchez pas le produit du réseau électrique en temps normal.
- ▶ Laissez l'interrupteur général en position 1 en temps normal.

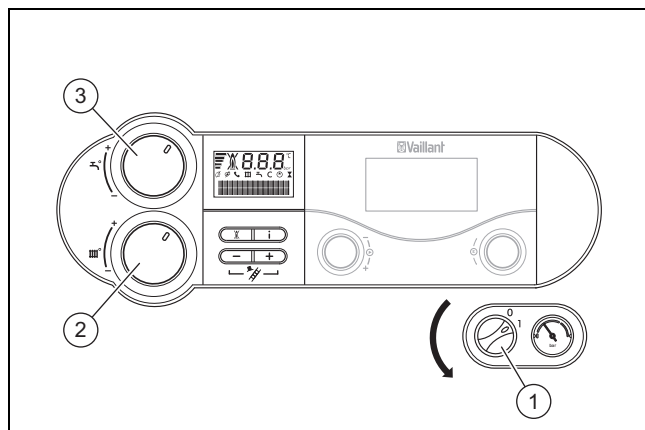

- | | | | |
|---|---|---|----------------------------------|
| 1 | Interrupteur général | 3 | Sélecteur d'eau chaude sanitaire |
| 2 | Sélecteur de température de départ du chauffage | | |

1. Tournez le sélecteur d'eau chaude sanitaire à fond (3) vers la gauche.
2. Tournez le sélecteur de température du départ de chauffage (2) à fond vers la gauche.
3. Mettez l'interrupteur général (1) en position 0.
4. Fermez le robinet d'arrêt du gaz et la soupape d'arrêt d'eau froide.
 - Les dispositifs d'arrêt ne sont pas inclus dans le contenu de la livraison du produit. Ils doivent être installés sur place par le professionnel qualifié. Informez-vous de l'emplacement et de la manipulation des dispositifs d'arrêt auprès de votre installateur spécialisé.

8.1.1 Prévention des dommages causés par le gel

Le produit est équipé d'une fonction de protection contre le gel.

Si la température du départ de chauffage descend en dessous de 8 °C alors que l'interrupteur général est en position marche, la pompe du produit se met en marche.

Si la température du départ de chauffage descend en dessous de 5 °C alors que l'interrupteur général est enclenché, le produit se met en marche et chauffe l'eau qui circule, côté chauffage et côté production d'eau chaude sanitaire (le cas échéant), jusqu'à ce qu'elle atteigne une température de 30 °C environ.



Attention !

Risques de dommages matériels sous l'effet du gel !

La fonction de protection contre le gel ne peut pas garantir une circulation dans toute l'installation de chauffage. Certaines parties de l'installation de chauffage peuvent donc être exposées au gel et subir des dommages.

- ▶ En cas d'absence par temps froid, veillez à ce que l'installation de chauffage reste en service et que les pièces soient suffisamment chauffées.

- ▶ Pour cela, adressez-vous à un installateur spécialisé.

8.1.2 Vidange de l'installation de chauffage

En cas d'arrêt particulièrement prolongé, il est possible de protéger l'installation de chauffage et le produit du gel en les vidangeant intégralement.

- ▶ Pour cela, adressez-vous à un installateur spécialisé.

8.2 Mise hors service définitive du produit

- ▶ Confiez la mise hors service définitive du produit à un installateur spécialisé.

9 Recyclage et mise au rebut

- ▶ Confiez la mise au rebut de l'emballage à l'installateur spécialisé qui a installé le produit.



■ Si le produit porte ce symbole :

- ▶ Dans ce cas, ne jetez pas le produit avec les ordures ménagères.
- ▶ Éliminez le produit auprès d'un point de collecte d'équipements électriques et électroniques usagés.



■ Si le produit renferme des piles qui portent ce symbole, cela signifie que les piles peuvent contenir des substances nocives ou polluantes.

- ▶ Dans ce cas, déposez les piles dans un point de collecte de piles usagées.

10 Garantie et service après-vente

10.1 Garantie

Dans l'intérêt des utilisateurs et eu égard à la technicité de ses produits, Vaillant recommande que leur installation, ainsi que leur mise en service et leur entretien le cas échéant, soient réalisés par des professionnels qualifiés. En tout état de cause, ces opérations doivent être réalisées en conformité avec les règles de l'art, les normes en vigueur et les instructions émises par Vaillant.

Les produits Vaillant bénéficient d'une garantie commerciale accordée par le constructeur. Sa durée et ses conditions sont définies dans la Carte de Garantie livrée avec le produit et dont les dispositions s'appliquent prioritairement en cas de contradiction avec tout autre document. Cette garantie n'a pas pour effet d'exclure l'application des garanties prévues par la loi au bénéfice de l'acheteur du produit, étant entendu que ces dernières ne s'appliquent pas lorsque la défaillance du produit trouve son origine dans une cause étrangère, en ce compris notamment :

- défaut d'installation, de réglage, de mise en service, d'entretien ou de maintenance, notamment lorsque ces opérations n'ont pas été réalisées par un professionnel qualifié, dans le respect des règles de l'art ou des recommandations émises par le fabricant (notamment dans la documentation technique mise à disposition des utilisateurs ou des professionnels) ;
- caractéristiques techniques du produit inadaptées aux normes applicables dans la région d'installation ;

- défaillance de l'installation ou des appareils auxquels les produits Vaillant sont raccordés ;
- dimensionnement du produit inapproprié aux caractéristiques de l'installation ;
- conditions de transport ou de stockage inappropriées ;
- usage anormal des produits ou des installations auxquelles ils sont reliés ;
- dysfonctionnement d'une pièce de rechange non commercialisée par le constructeur ;
- environnement inapproprié au fonctionnement normal des produits, en ce compris : caractéristiques de la tension d'alimentation électrique, nature ou pression de l'eau utilisée, embouage, gel, atmosphère corrosive, ventilation insuffisante, protections inadaptées, etc. ;
- Intervention d'un tiers ou cas de force majeure tel que défini par la Loi et les Tribunaux français.

10.2 Service après-vente

Les coordonnées de notre service après-vente sont indiquées au verso ou sur le site www.vaillant.fr.

Annexe

A Codes d'état – vue d'ensemble

Code d'état	Signification
Affichages en mode de chauffage	
S.0	Mode chauffage Aucune demande
S.2	Mode chauffage Démar. de la pompe
S.3	Mode chauffage Allumage du brûleur
S.4	Mode chauffage Brûleur allumé
S.7	Mode chauffage Postfonctionnement pompe
S.8	Chauffage temps coupure restant xx minutes
Affichages en mode eau chaude sanitaire	
S.10	Demande d'eau chaude sanitaire
S.14	Mode ECS Brûleur allumé
Affichage en mode confort avec démarrage à chaud ou mode ECS avec ballon	
S.20	Demande d'eau chaude sanitaire
S.24	Mode ECS Brûleur allumé
Autres affichages	
S.31	Mode été actif ou le régulateur eBUS bloque le mode chauffage
S.34	Mode de protection contre le gel de la chaudière actif
S.39	Interrupteur de sécurité externe coupé

B Dépannage

anomalie	Cause	Action corrective
Le produit ne se met pas en marche : – Pas d'eau chaude – Pas de montée en température du chauffage	Le robinet d'arrêt du gaz installé sur place et/ou le robinet d'arrêt du gaz du produit est fermé.	Ouvrez les deux robinets d'arrêt du gaz.
	La soupape d'arrêt d'eau froide est fermée.	Ouvrez la soupape d'arrêt d'eau froide.
	L'alimentation électrique du bâtiment est coupée.	Contrôlez le fusible d'alimentation du bâtiment. Le produit se rallume automatiquement une fois l'alimentation rétablie.
	Le produit est arrêté.	Allumez le produit (→ chap. « Mise en marche du produit »).
	La température du départ de chauffage qui a été réglée est trop basse, le paramètre Chauffage désactivé a été sélectionné et/ou la température réglée pour l'eau chaude est trop basse.	Réglez la température du départ de chauffage et la température d'eau chaude (→ chap. « Réglage de la température du départ de chauffage »/→ chap. « Réglage de la température de l'eau chaude sanitaire »).
	La pression de l'installation n'est pas suffisante. Manque d'eau dans l'installation de chauffage (message d'erreur : F.22, F.23, F.24)	Remplissez l'installation de chauffage (→ chap. « Remplissage de l'installation de chauffage »).
	Il y a de l'air dans l'installation de chauffage.	Faites purger l'installation de chauffage par votre installateur spécialisé.
	Au bout de trois tentatives d'allumage infructueuses, le produit bascule en mode de défaut (message d'erreur : F.28).	Appuyez sur la touche Réinitialisation pendant une seconde. Le produit effectue une nouvelle tentative d'allumage. Si le problème d'allumage n'est pas résolu au bout de trois tentatives de réinitialisation, adressez-vous à un installateur spécialisé.
Il y a une anomalie dans le circuit des gaz de combustion (message d'erreur : F.36).	Faites remédier au problème par votre installateur spécialisé.	
Production d'eau chaude sanitaire qui fonctionne normalement ; chauffage qui ne se met pas en marche.	Le régulateur externe est mal réglé.	Paramétrez le régulateur externe comme il se doit (→ notice d'utilisation du régulateur).

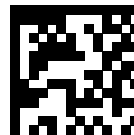

0020284990_01

0020284990_01 ■ 14.09.2020

Fournisseur

SDECC SAS (une société de Vaillant Group en France)

SAS au capital de 19 800 000 euros - RCS Créteil 312 574 346 ■ Siège social: 8 Avenue Pablo Picasso
94120 Fontenay-sous-Bois

Téléphone 01 4974 1111 ■ Fax 01 4876 8932

www.vaillant.fr

© Ces notices relèvent de la législation relative aux droits d'auteur et toute reproduction ou diffusion, qu'elle soit totale ou partielle, nécessite l'autorisation écrite du fabricant.

Sous réserve de modifications techniques.