

## Notice d'emploi



### ecoTEC plus

VU 486/5-5 (H-FR)

VU 656/5-5 (H-FR)

**Éditeur/fabricant**  
**Vaillant GmbH**

Berghäuser Str. 40 | D-42859 Remscheid  
Tel. +49 2191 18 0 | Fax +49 2191 18 2810  
info@vaillant.de | www.vaillant.de



# Sommaire

## Sommaire

<b>1</b>	<b>Sécurité.....</b>	<b>3</b>	5.3	Vidange de l'installation de chauffage.....	14
1.1	Mises en garde relatives aux opérations.....	3	5.4	Maintien d'une pression de remplissage adéquate dans le circuit chauffage.....	14
1.2	Utilisation conforme.....	3	5.5	Contrôle de la conduite d'écoulement des condensats et de l'entonnoir d'évacuation.....	15
1.3	Consignes générales de sécurité.....	4	<b>6</b>	<b>Dépannage.....</b>	<b>15</b>
<b>2</b>	<b>Remarques relatives à la documentation.....</b>	<b>8</b>	6.1	Relevé des messages de maintenance.....	15
2.1	Respect des documents complémentaires applicables.....	8	6.2	Correction des défauts.....	16
2.2	Conservation des documents.....	8	6.3	Résolution des problèmes d'allumage.....	16
2.3	Validité de la notice.....	8	6.4	Affichage des codes d'état (Moniteur système).....	16
<b>3</b>	<b>Description du produit.....</b>	<b>8</b>	<b>7</b>	<b>Mise hors service.....</b>	<b>16</b>
3.1	Structure du produit.....	8	7.1	Mise hors service provisoire du produit.....	16
3.2	Symboles affichés.....	9	7.2	Mise hors service définitive du produit.....	16
3.3	Écran.....	9	<b>8</b>	<b>Recyclage et mise au rebut.....</b>	<b>16</b>
3.4	Protection de l'installation de chauffage contre le gel.....	10	<b>9</b>	<b>Garantie et service après-vente.....</b>	<b>17</b>
3.5	Plaque signalétique.....	10	9.1	Garantie.....	17
3.6	Marquage CE.....	11	9.2	Service après-vente.....	17
<b>4</b>	<b>Fonctionnement.....</b>	<b>11</b>	<b>Annexe.....</b>	<b>18</b>	
4.1	Concept de commande.....	11	<b>A</b>	<b>Niveau de commande destiné à l'utilisateur – vue d'ensemble.....</b>	<b>18</b>
4.2	Niveaux de commande et d'affichage.....	12	<b>B</b>	<b>Codes d'état – vue d'ensemble.....</b>	<b>18</b>
4.3	Affichage de base.....	12	<b>C</b>	<b>Codes d'erreur.....</b>	<b>19</b>
4.4	Représentation du menu.....	12	<b>D</b>	<b>Dépannage.....</b>	<b>20</b>
4.5	Mise en marche du produit.....	12			
4.6	Réglage de la langue.....	12			
4.7	Ouverture des dispositifs d'arrêt.....	13			
4.8	Réglage de la température de départ du chauffage.....	13			
4.9	Réglage de la température d'eau chaude sanitaire.....	13			
4.10	Désactivation des fonctions du produit.....	13			
<b>5</b>	<b>Entretien et maintenance.....</b>	<b>14</b>			
5.1	Entretien du produit.....	14			
5.2	Maintenance.....	14			

## 1 Sécurité

### 1.1 Mises en garde relatives aux opérations

#### Classification des mises en garde liées aux manipulations

Les mises en garde relatives aux manipulations sont graduées à l'aide de symboles associés à des mots-indicateurs, qui signalent le niveau de gravité du risque encouru.

#### Symboles de mise en garde et mots-indicateurs



##### **Danger !**

Danger de mort immédiat ou risque de blessures graves



##### **Danger !**

Danger de mort par électrocution



##### **Avertissement !**

Risque de blessures légères



##### **Attention !**

Risque de dommages matériels ou de menaces pour l'environnement

### 1.2 Utilisation conforme

Une utilisation incorrecte ou non conforme peut présenter un danger pour la vie et la santé de l'utilisateur ou d'un tiers, mais aussi endommager l'ap-

pareil et d'autres biens matériels.

Ce produit est un générateur de chaleur spécialement conçu pour les installations de chauffage fonctionnant en circuit fermé.

L'utilisation conforme du produit suppose :

- le respect des notices d'utilisation fournies avec le produit ainsi que les autres composants de l'installation
- le respect de toutes les conditions d'inspection et de maintenance qui figurent dans les notices.

Ce produit peut être utilisé par des enfants âgés d'au moins 8 ans ainsi que des personnes qui ne sont pas en pleine possession de leurs capacités physiques, sensorielles ou mentales, ou encore qui manquent d'expérience ou de connaissances, à condition qu'elles aient été formées pour utiliser le produit en toute sécurité, qu'elles comprennent les risques encourus ou qu'elles soient correctement encadrées. Les enfants ne doivent pas jouer avec ce produit. Le nettoyage et l'entretien courant du produit ne doivent surtout pas

# 1 Sécurité

être effectués par des enfants sans surveillance.

Toute utilisation autre que celle décrite dans la présente notice ou au-delà du cadre stipulé dans la notice sera considérée comme non conforme. Toute utilisation directement commerciale et industrielle sera également considérée comme non conforme.

## Attention !

Toute utilisation abusive est interdite.

## 1.3 Consignes générales de sécurité

### 1.3.1 Installation par un installateur spécialisé uniquement

Seul un installateur spécialisé est habilité à procéder à l'installation, l'inspection, la maintenance et la remise en état du produit ou au réglage du gaz.

### 1.3.2 Danger en cas d'erreur de manipulation

Toute erreur de manipulation présente un danger pour vous-même, pour des tiers et peut aussi provoquer des dommages matériels.

- ▶ Lisez soigneusement la présente notice et l'ensemble des documents complémentaires applicables, et tout par-

ticulièrement le chapitre « Sécurité » et les avertissements.

- ▶ N'exécutez que les tâches pour lesquelles la présente notice d'utilisation fournit des instructions.

### 1.3.3 Danger de mort en cas de fuite de gaz

En cas d'odeur de gaz dans les bâtiments :

- ▶ Évitez les pièces où règne une odeur de gaz.
- ▶ Si possible, ouvrez les portes et les fenêtres en grand pour créer des courants d'air.
- ▶ Évitez les flammes nues (par ex. briquet ou allumettes).
- ▶ Ne fumez pas.
- ▶ N'utilisez surtout pas d'interrupteur électrique, fiche de secteur, sonnette, téléphone ou autre interphone dans le bâtiment.
- ▶ Fermez le dispositif d'arrêt du compteur à gaz ou le dispositif de coupure principal.
- ▶ Si possible, fermez le robinet d'arrêt du gaz du produit.
- ▶ Prévenez les habitants en les appelant ou en frappant à leur porte.
- ▶ Quittez immédiatement le bâtiment et veillez à ce que personne n'y pénètre.

- ▶ Prévenez la police et les pompiers dès que vous avez quitté le bâtiment.
- ▶ Prévenez le service d'urgence du fournisseur de gaz avec un téléphone situé hors du bâtiment.

### **1.3.4 Danger de mort en cas d'obturation ou de fuite de la conduite des gaz de combustion**

En cas d'odeur de gaz de combustion dans les bâtiments :

- ▶ Ouvrez les portes et les fenêtres en grand pour créer des courants d'air.
- ▶ Éteignez le produit.
- ▶ Contactez un installateur spécialisé

### **1.3.5 Danger de mort dû aux substances explosives et inflammables**

- ▶ N'utilisez pas le produit dans des pièces où vous entreposez des substances explosives ou inflammables (par ex. essence, papier, peinture).

### **1.3.6 Danger de mort en cas de modifications apportées au produit ou dans l'environnement du produit**

- ▶ Ne retirez, ne shuntez et ne bloquez en aucun cas les dispositifs de sécurité.
- ▶ Ne manipulez aucun dispositif de sécurité.
- ▶ Ne détériorez pas et ne retirez jamais les composants scellés du produit.
- ▶ N'effectuez aucune modification :
  - au niveau du produit
  - au niveau des conduites d'arrivée de gaz, d'air, d'eau et des câbles électriques
  - au niveau de l'installation d'évacuation des gaz de combustion
  - au niveau du système d'évacuation des condensats
  - au niveau de la soupape de sécurité
  - au niveau des conduites d'évacuation
  - au niveau des éléments de construction ayant une incidence sur la sécurité de fonctionnement du produit

# 1 Sécurité

## 1.3.7 Danger de mort en cas d'habillage de type armoire

Un habillage de type armoire peut présenter des risques en cas de fonctionnement du produit dépendant de l'air ambiant.

- ▶ Veillez à ce que le produit bénéficie d'une alimentation en air de combustion suffisante.

## 1.3.8 Risque d'intoxication en cas d'apport insuffisant en air de combustion

**Condition:** Fonctionnement sur air ambiant

- ▶ Faites en sorte que l'alimentation en air de combustion soit suffisante.

## 1.3.9 Risques de corrosion en cas d'air de combustion ou d'air ambiant inadapté

Les aérosols, les solvants, les détergents chlorés, les peintures, les colles, les produits ammoniaqués, les poussières et autres risquent de provoquer un phénomène de corrosion au niveau du produit et du conduit du système ventouse.

- ▶ Faites en sorte que l'air de combustion soit exempt de fluor, de chlore, de soufre, de poussières etc.

- ▶ Veillez à ce qu'il n'y ait pas de substances chimiques entreposées dans la pièce d'installation.

## 1.3.10 Risque de dommages matériels sous l'effet du gel

- ▶ Assurez-vous que l'installation de chauffage reste en service dans tous les cas lorsqu'il gèle, mais aussi que toutes les pièces sont suffisamment chauffées.
- ▶ Si vous ne pouvez pas faire en sorte que l'installation de chauffage reste en service, faites-la vidanger par un installateur spécialisé.

## 1.3.11 Risques de blessures et de dommages matériels en cas de maintenance ou de réparation négligée ou non conforme

- ▶ Ne tentez jamais d'effectuer vous-même des travaux de maintenance ou de réparation de votre produit.
- ▶ Contactez immédiatement un installateur spécialisé afin qu'il procède au dépannage.
- ▶ Conformez-vous aux intervalles de maintenance prescrits.

### **1.3.12 Mise en marche du produit**

- ▶ Ne procédez pas à la mise en fonctionnement du produit avant que l'habillage ne soit totalement fermé.

### **1.3.13 Risque de dommages matériels**

L'habillage du produit n'est pas conçu pour supporter des charges et risque de se déformer sous l'effet du poids.

- ▶ Ne placez aucun objet sur le produit.

## 2 Remarques relatives à la documentation

### 2 Remarques relatives à la documentation

#### 2.1 Respect des documents complémentaires applicables

- ▶ Conformez-vous impérativement à toutes les notices d'utilisation qui accompagnent les composants de l'installation.

#### 2.2 Conservation des documents

- ▶ Conservez soigneusement cette notice ainsi que tous les autres documents complémentaires applicables pour pouvoir vous y référer ultérieurement.

#### 2.3 Validité de la notice

Cette notice s'applique exclusivement aux modèles suivants :

#### Produit - référence d'article

VU 486/5-5 (H-FR) ecoTEC plus	0010021514
VU 656/5-5 (H-FR) ecoTEC plus	0010021515

## 3 Description du produit

Ce produit est une chaudière murale gaz à condensation.

### 3.1 Structure du produit

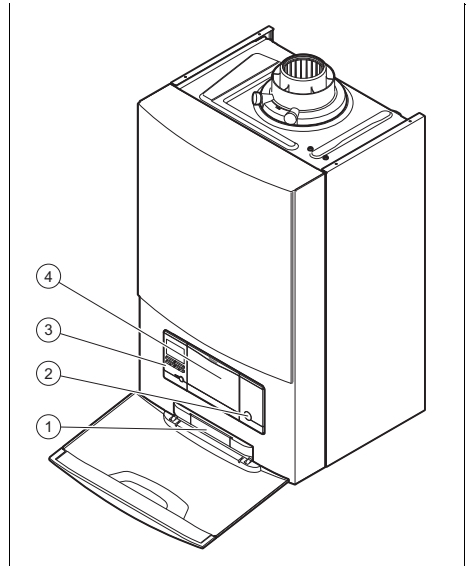

- 1 Plaque avec numéro de série à l'arrière
- 2 Touche Marche/arrêt
- 3 Élément de commande
- 4 Emplacement pour régulation optionnelle



## 3.2 Symboles affichés

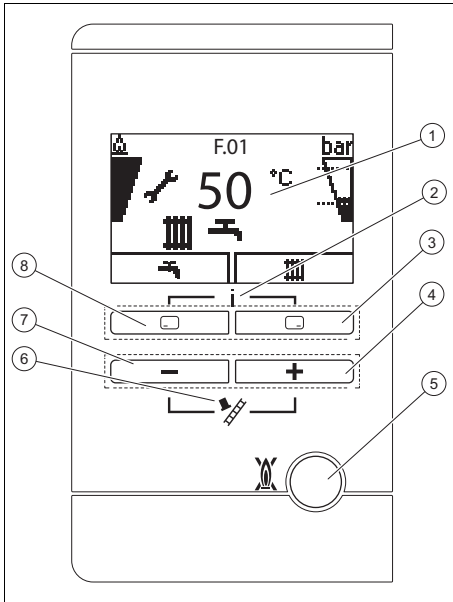

- |   |  |   |                                     |
|---|--|---|-------------------------------------|
| 1 | Ecran  | 5 | Touche de réinitialisation          |
| 2 | Accès au menu des informations complémentaires | 6 | Mode Ramonage (réservé au ramoneur) |
| 3 | Touche de sélection droite                     | 7 | Touche □                            |
| 4 | Touche ⊕                                       | 8 | Touche de sélection gauche          |

## 3.3 Écran

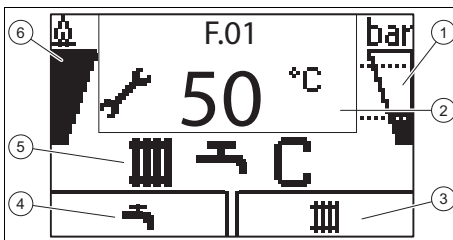



- |   |  |   |   |
|---|--|---|---|
| 1 | Pression de remplissage de l'installation de chauffage | 2 | Température de départ du chauffage actuelle, informations complémentaires |
|---|--|---|---|

- |   |  |   |                              |
|---|--|---|------------------------------|
| 3 | Fonction actuelle de la touche de sélection droite | 5 | Mode de fonctionnement actif |
| 4 | Fonction actuelle de la touche de sélection gauche | 6 | Informations sur le brûleur  |

Symbole	Signification	Explication
	Fonctionnement correct du brûleur	Brûleur en marche
	Pression de remplissage instantanée de l'installation de chauffage Les pointillés délimitent la plage admissible.	<ul style="list-style-type: none"> <li>- Affichage fixe : pression de remplissage dans la plage admissible</li> <li>- Affichage clignotant : pression de remplissage en dehors de la plage admissible</li> </ul>
	Production d'eau chaude sanitaire active	<ul style="list-style-type: none"> <li>- Affichage fixe : mode de puisage, brûleur en marche auparavant</li> <li>- Affichage clignotant : brûleur en marche en mode de puisage</li> </ul>
	Mode chauffage actif	<ul style="list-style-type: none"> <li>- Affichage fixe : demande de chaleur en mode chauffage</li> <li>- Affichage clignotant : brûleur en marche en mode chauffage</li> </ul>
	Maintenance requise	Informations relatives aux messages de maintenance du « moniteur système »

## 3 Description du produit

Symbole	Signification	Explication
	Mode été actif Mode chauffage désactivé	
	Temps de coupure du brûleur actif	Prévention des alternances marche/arrêt trop fréquentes (pour augmenter la longévité du produit).
 F.XX	Défaut dans le produit	Apparaît à la place de l'affichage de base, avec texte en clair explicatif le cas échéant.

### 3.4 Protection de l'installation de chauffage contre le gel

#### 3.4.1 Fonction de protection contre le gel



#### Attention !

#### Risques de dommages matériels sous l'effet du gel !

La fonction de protection contre le gel ne peut pas garantir une circulation dans toute l'installation de chauffage. Certaines parties de l'installation de chauffage peuvent donc être exposées au gel et subir des dommages.

- En cas d'absence par temps froid, veillez à ce que l'installation de chauffage reste en service et que les pièces soient suffisamment chauffées.



#### Remarque

Pour que les dispositifs de protection contre le gel restent opérationnels, la chaudière doit être sous tension.

Si la température de départ du chauffage descend en deçà de 5 °C alors que la touche Marche/arrêt est en position Marche, le produit se déclenche et chauffe l'eau qui circule au niveau du chauffage jusqu'à ce qu'elle atteigne une température de 30 °C environ.

### 3.5 Plaque signalétique

La plaque signalétique est montée d'usine sur la face inférieure du produit.

Mention figurant sur la plaque signalétique	Signification
	Code barre avec numéro de série
Numéro de série	Sert au suivi qualité ; 3ème au 4ème chiffre = année de fabrication Sert au suivi qualité ; 5ème au 6ème chiffre = semaine de fabrication Sert à l'identification ; 7ème au 16ème chiffre = référence d'article du produit Sert au suivi qualité ; 17ème au 20ème chiffre = site de production
... ecoTEC Plus ...	Désignation du produit
2H / 2E / 3P / 2L...	Type de gaz et pression de raccordement du gaz réglés d'usine
I12H3P / I2E / I3P...	Catégorie de gaz autorisée
Condensation	Catégorie du niveau de rendement de la chaudière conformément à la Directive européenne 92/42
Type : Xx3(x)	Raccordements admissibles pour les gaz de combustion

## 4 Fonctionnement

### 4.1 Concept de commande

Mention figurant sur la plaque signalétique	Signification
PMS	Pression d'eau maximale de service en chauffage
V Hz	Raccordement électrique - Tension - Fréquence
Hi	Pouvoir calorifique inférieur
W	Puissance électrique absorbée maxi
IP	Classe de protection
III	Mode chauffage
Qn	Plage de débit calorifique nominal en mode chauffage
Pn	Plage de puissance utile nominale en mode chauffage
Pnc	Plage de puissance utile nominale en mode chauffage (condensation)
Tmax	Température de départ maximale
NOx	Classe de NOx du produit
Code (DSN)	Code spécifique du produit
	Lire la notice !



#### Remarque







Vérifiez que le produit est bien compatible avec le type de gaz disponible sur place.



### 3.6 Marquage CE



Le marquage CE atteste que les produits sont conformes aux exigences élémentaires des directives applicables, conformément à la déclaration de conformité.

La déclaration de conformité est disponible chez le fabricant.

Élément de commande	Fonctionnement
	<ul style="list-style-type: none"> <li>Réglage de la température d'eau chaude</li> <li>Annuler l'activation d'un mode de fonctionnement</li> <li>Annuler la modification d'une valeur de réglage</li> <li>Accéder au niveau de sélection immédiatement supérieur</li> </ul>
	<ul style="list-style-type: none"> <li>Réglage de la température de départ du chauffage</li> <li>Relever la pression de l'installation</li> <li>Activer le mode Confort</li> <li>Activer un mode de fonctionnement</li> <li>valider une valeur de réglage</li> <li>Accéder au niveau de sélection immédiatement inférieur</li> </ul>
 +  en même temps	<ul style="list-style-type: none"> <li>Accéder au menu</li> </ul>
 ou 	<ul style="list-style-type: none"> <li>Diminuer ou augmenter la valeur de réglage</li> <li>Parcourir les éléments du menu</li> </ul>

Les fonctions actuelles des touches  et  s'affichent à l'écran.

Les valeurs réglables clignotent systématiquement à l'écran.

Toute modification d'une valeur doit être validée. Le nouveau réglage n'est enregistré qu'après validation. La touche  permet d'interrompre une opération à tout moment.

# 4 Fonctionnement

## 4.2 Niveaux de commande et d'affichage

Le produit offre deux niveaux de commande et d'affichage.

Le niveau de commande utilisateur rassemble les informations et les possibilités de paramétrage destinées à l'utilisateur.

Le menu réservé à l'installateur est strictement réservé au professionnel qualifié. Il est protégé par un code d'accès. Seuls les professionnels qualifiés sont autorisés à modifier des paramètres dans le menu réservé à l'installateur.

Niveau de commande destiné à l'utilisateur – vue d'ensemble (→ page 18)

## 4.3 Affichage de base

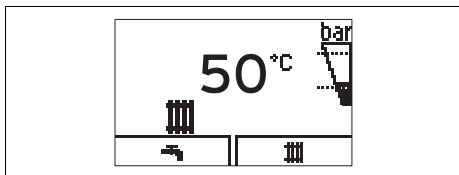

L'affichage de base indique l'état actuel du produit. Si vous appuyez sur une touche de sélection, la fonction activée apparaît à l'écran.

Les fonctions disponibles varient selon qu'il y a un régulateur raccordé au produit ou non.

Pour revenir à l'affichage de base :

- Appuyez sur pour quitter le niveau de sélection
- n'actionnez aucune touche pendant plus de 15 minutes.

En présence d'un défaut, l'affichage de base cède la place à un message de défaut.

## 4.4 Représentation du menu

Zones d'affichage du menu

Vous trouverez une vue d'ensemble de la structure des menus en annexe.

Niveau de commande destiné à l'utilisateur – vue d'ensemble (→ page 18)

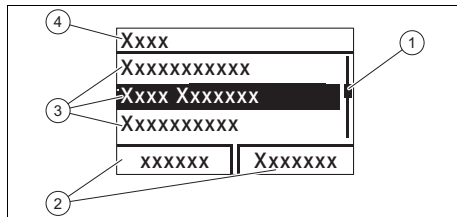

### Zones d'affichage du menu

- |   |  |   |  |
|---|--|---|--|
| 1 | Barre de défilement                    | 3 | Éléments de liste du niveau de sélection |
| 2 | Affectation actuelle des touches  et . | 4 | Nom du niveau de sélection               |



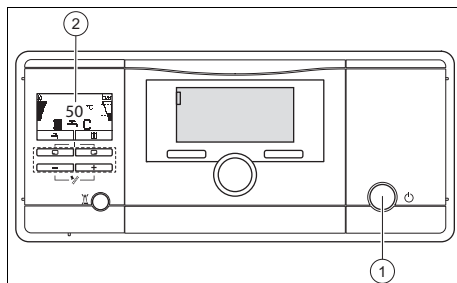

## 4.5 Mise en marche du produit



- Appuyez sur la touche Marche/arrêt (1).  
◀ L'« affichage de base » apparaît à l'écran (2). (→ page 12)

## 4.6 Réglage de la langue

1. Appuyez simultanément et de façon prolongée sur les touches et .
2. Appuyez aussi brièvement sur .
3. Maintenez les touches et enfoncées jusqu'à ce que l'écran fasse apparaître l'affichage de réglage de la langue.

4. Sélectionnez la langue de votre choix avec  ou .
5. Validez avec .
6. Une fois la langue correctement réglée, validez une nouvelle fois avec .

## 4.7 Ouverture des dispositifs d'arrêt

1. L'installateur spécialisé qui a procédé à l'installation du produit peut vous montrer l'emplacement et le fonctionnement des dispositifs d'arrêt.
2. Ouvrez le robinet d'arrêt du gaz à fond.
3. Ouvrez les robinets de maintenance au niveau du départ et du retour de l'installation de chauffage.

**Validité:** Produit raccordé à un ballon d'eau chaude sanitaire

- ▶ Ouvrez la soupape d'arrêt d'eau froide.



## 4.8 Réglage de la température de départ du chauffage



### Remarque

Le produit est équipé de moyens de contrôle du débit d'air et d'eau qui nécessitent, à chaque demande de chauffage, un temps d'attente maximum d'une minute avant que le chauffage ne démarre.

**Condition:** L'appareil n'est pas raccordé à un régulateur externe ou interne

- ▶ Appuyez sur  ().
  - ◁ La valeur désirée pour la température de départ du chauffage apparaît à l'écran.







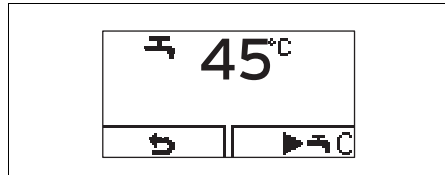

### Remarque

Il est possible que l'installateur spécialisé ait plafonné la température maximale que vous pouvez régler.

## 4.9 Réglage de la température d'eau chaude sanitaire





**Condition:** Si un ballon sanitaire externe est raccordé à la chaudière et qu'un capteur de température ballon est connecté.





- ▶ Appuyez sur la touche  ().
  - ◁ La température désirée pour l'eau chaude sanitaire qui a été réglée clignote à l'écran.
- ▶ Modifiez la température de l'eau chaude sanitaire avec  ou .
- ▶ Validez la modification avec .

## 4.10 Désactivation des fonctions du produit



### 4.10.1 Désactivation du mode chauffage (mode Été)

1. Pour couper le mode chauffage tout en laissant la production d'eau chaude sanitaire activée, appuyez sur  ().
  - ◁ La valeur de température de départ du chauffage apparaît à l'écran.
2. Utilisez  pour régler la température du départ de chauffage sur **Chauffage désactivé**.
3. Validez avec .
  - ◁ Le mode chauffage est désactivé.
  - ◁ Le symbole  apparaît à l'écran.

### 4.10.2 Désactivation de la production d'eau chaude sanitaire

1. Pour désactiver la charge du ballon tout en laissant le mode chauffage actif, appuyez sur  ().
  - ◁ La température d'eau chaude sanitaire qui a été réglée clignote à l'écran.

## 5 Entretien et maintenance

- Utilisez  pour régler la température d'eau chaude sanitaire sur **Chauffage désactivé**.
- Validez avec .
  - La charge du ballon est alors désactivée.
  - Seule la fonction de protection contre le gel du ballon reste active.

## 5 Entretien et maintenance

### 5.1 Entretien du produit

- ▶ Nettoyez l'habillage avec un chiffon humecté d'eau savonneuse.
- ▶ N'utilisez pas d'aérosol, de produit abrasif, de produit vaisselle, de détergent solvanté ou chloré.

### 5.2 Maintenance

Seules une inspection annuelle et une maintenance bisannuelle, réalisées par un installateur spécialisé, permettent de garantir la disponibilité et la sécurité, la fiabilité et la longévité du produit. Il peut être nécessaire d'anticiper l'intervention de maintenance, en fonction des constats de l'inspection.

### 5.3 Vidange de l'installation de chauffage

En cas de temps d'arrêt vraiment prolongé, une vidange totale de l'installation de chauffage et du produit ne suffit pas à garantir la protection contre le gel.

- ▶ Pour cela, adressez-vous à un installateur spécialisé.

### 5.4 Maintien d'une pression de remplissage adéquate dans le circuit chauffage

#### 5.4.1 Pression de remplissage de l'installation de chauffage

Si la pression de remplissage du circuit de chauffage descend en dessous de 0,05 MPa (0,5 bar), le produit s'arrête. Le message d'erreur F.22 et la pression de remplissage actuelle s'affichent alternativement à l'écran. Le symbole  s'affiche également au bout d'une minute environ.

#### 5.4.2 Contrôle de la pression de remplissage de l'installation de chauffage

- Appuyez deux fois sur .
  - L'écran affiche alors la valeur de la pression de remplissage actuelle ainsi que la pression de remplissage minimale et maximale.

#### 2. Alternative 1:

**Condition:** La pression de remplissage de l'installation de chauffage est correcte

- ▶ Contrôlez la pression de remplissage à l'écran.

**Résultat:**

Plage de la pression de remplissage recommandée: 0,15 ... 0,25 MPa (1,50 ... 2,50 bar)

La pression de remplissage se situe bien dans la plage de pression recommandée.

#### 2. Alternative 2:

**Condition:** La pression de remplissage de l'installation de chauffage est trop basse.

- ▶ Remplissez l'installation de chauffage.
  - ◁ Si l'installation de chauffage alimente plusieurs étages, il peut s'avérer nécessaire d'établir une pression de remplissage supérieure. Demandez conseil à votre installateur spécialisé.
  - ◁ Lorsque vous avez ajouté suffisamment d'eau de chauffage, le

message d'erreur disparaît automatiquement au bout de 20 secondes environ.

## 5.4.3 Remplissage de l'installation de chauffage



**Attention !**  
**Risque de dommage si l'eau de chauffage est très calcaire, corrosive ou qu'elle contient des produits chimiques !**

Une eau du robinet inadaptée risque d'endommager les joints et les membranes, de boucher les composants hydrauliques, aussi bien dans le produit que dans l'installation de chauffage, ou encore de provoquer des bruits.

- ▶ Vous devez systématiquement utiliser une eau de chauffage adaptée pour l'installation de chauffage.

1. Demandez à un installateur spécialisé où se trouve le robinet de remplissage.
2. Raccordez le robinet de remplissage à l'approvisionnement en eau de chauffage comme l'installateur spécialisé le vous a montré.
3. Ouvrez tous les robinets des radiateurs (robinets thermostatiques) de l'installation de chauffage.
4. Ouvrez l'approvisionnement en eau de chauffage.
5. Ouvrez lentement le robinet de remplissage et laissez l'eau couler jusqu'à ce que la pression de remplissage requise soit atteinte.
6. Fermez l'approvisionnement en eau de chauffage.
7. Purgez tous les radiateurs.

8. Contrôlez la pression de remplissage à l'écran.
9. Ajoutez de l'eau si nécessaire.
10. Fermez le robinet de remplissage.
11. Retournez dans l'affichage de base. (→ page 12)

## 5.5 Contrôle de la conduite d'écoulement des condensats et de l'entonnoir d'évacuation

La conduite d'écoulement des condensats et l'entonnoir d'évacuation doivent toujours rester dégagés.

- ▶ Inspectez régulièrement la conduite d'écoulement des condensats et l'entonnoir d'évacuation à la recherche d'éventuels défauts, et plus particulièrement de bouchons.

Il ne doit pas y avoir de corps étrangers visibles ou perceptibles au toucher dans la conduite d'écoulement des condensats et l'entonnoir d'évacuation.

- ▶ Faites intervenir un installateur spécialisé si vous constatez des défauts.

## 6 Dépannage

### 6.1 Relevé des messages de maintenance

Le symbole  apparaît à l'écran lorsqu'une visite de maintenance du produit est nécessaire.

Le produit n'est pas en mode de défaut et fonctionne normalement.

- ▶ Pour cela, adressez-vous à un installateur spécialisé.
- ▶ Si la pression d'eau se met à clignoter simultanément, il suffit d'ajouter de l'eau de chauffage.

# 7 Mise hors service

## 6.2 Correction des défauts

- ▶ En cas de dysfonctionnement, reportez-vous au tableau en annexe.  
Dépannage (→ page 20)
- ▶ Si les opérations indiquées ne permettent pas de remédier à l'anomalie ou s'il se produit des messages d'erreur (F.xx), adressez-vous à un installateur spécialisé.



## 6.3 Résolution des problèmes d'allumage

Si le brûleur ne s'allume pas au bout de cinq tentatives, l'appareil ne démarre pas et se met en mode de défaut. Le défaut est signalé à l'écran par le biais du code d'erreur F.28 ou F.29.

Il faut réinitialiser l'appareil manuellement pour qu'il relance un allumage automatique.

- ▶ Vérifiez que le robinet d'arrêt du gaz est bien ouvert.
- ▶ Appuyez sur la touche de réinitialisation pour réinitialiser l'appareil.
- ▶ Adressez-vous à un installateur spécialisé si le problème d'allumage n'est pas résolu au bout de trois tentatives de réinitialisation.

## 6.4 Affichage des codes d'état (Moniteur système)

- ▶ Appuyez simultanément sur  et .
- Codes d'état – vue d'ensemble (→ page 18)
- ◁ L'état de fonctionnement actuel (code d'état) s'affiche à l'écran.

# 7 Mise hors service

## 7.1 Mise hors service provisoire du produit

Une mise hors service provisoire du produit ne peut être effectuée qu'en l'absence de risque de gel.

- ▶ Appuyez sur la touche Marche/arrêt.  
◁ L'écran s'éteint.
- ▶ En cas de désactivation prolongée (par ex. vacances), il convient de fermer également le robinet d'arrêt du gaz, mais aussi la soupape d'arrêt d'eau froide si le produit est de type « combiné ».

## 7.2 Mise hors service définitive du produit

- ▶ Confiez la mise hors service définitive du produit à un installateur spécialisé.

# 8 Recyclage et mise au rebut

## Mise au rebut de l'emballage

- ▶ Procédez à la mise au rebut de l'emballage dans les règles.

## Mise au rebut de l'appareil



- ▶ Mettez le produit, ses accessoires et ses piles jetables/batteries rechargeables au rebut conformément à la réglementation.
- ▶ Conformez-vous à toutes les prescriptions en vigueur.



## Suppression des données à caractère personnel

Les données à caractère personnel risquent d'être utilisées à mauvais escient par des tiers.

Si le produit renferme des données à caractère personnel :

- ▶ Vérifiez qu'il n'y a pas de données à caractère personnel sur le produit ou à l'intérieur du produit (par ex. identifiants de connexion) avant de procéder à sa mise au rebut.

## 9 Garantie et service après-vente

### 9.1 Garantie

Dans l'intérêt des utilisateurs et eu égard à la technicité de ses produits, Vaillant recommande que leur installation, ainsi que leur mise en service et leur entretien le cas échéant, soient réalisés par des professionnels qualifiés. En tout état de cause, ces opérations doivent être réalisées en conformité avec les règles de l'art, les normes en vigueur et les instructions émises par Vaillant.

Les produits Vaillant bénéficient d'une garantie commerciale accordée par le constructeur. Sa durée et ses conditions sont définies dans la Carte de Garantie livrée avec le produit et dont les dispositions s'appliquent prioritairement en cas de contradiction avec tout autre document. Cette garantie n'a pas pour effet d'exclure l'application des garanties prévues par la loi au bénéfice de l'acheteur du produit, étant entendu que ces dernières ne s'appliquent pas lorsque la défaillance du produit trouve son origine dans une cause étrangère, en ce compris notamment :

- défaut d'installation, de réglage, de mise en service, d'entretien ou de maintenance, notamment lorsque ces opérations n'ont pas été réalisées par un

professionnel qualifié, dans le respect des règles de l'art ou des recommandations émises par le fabricant (notamment dans la documentation technique mise à disposition des utilisateurs ou des professionnels) ;

- caractéristiques techniques du produit inadaptées aux normes applicables dans la région d'installation ;
- défaillance de l'installation ou des appareils auxquels les produits Vaillant sont raccordés ;
- dimensionnement du produit inapproprié aux caractéristiques de l'installation ;
- conditions de transport ou de stockage inappropriées ;
- usage anormal des produits ou des installations auxquelles ils sont reliés ;
- dysfonctionnement d'une pièce de rechange non commercialisée par le constructeur ;
- environnement inapproprié au fonctionnement normal des produits, en ce compris : caractéristiques de la tension d'alimentation électrique, nature ou pression de l'eau utilisée, embouage, gel, atmosphère corrosive, ventilation insuffisante, protections inadaptées, etc. ;
- Intervention d'un tiers ou cas de force majeure tel que défini par la Loi et les Tribunaux français.

### 9.2 Service après-vente

Les coordonnées de notre service après-vente sont indiquées au verso ou sur le site [www.vaillant.fr](http://www.vaillant.fr).

## Annexe

### A Niveau de commande destiné à l'utilisateur – vue d'ensemble

Niveau de réglage	Valeurs		Unité	Pas, sélection	Réglage d'usine
	min.	max.			
<b>Pression d'eau →</b>					
Pression d'eau	Valeur actuelle		bar		
<b>Moniteur système →</b>					
État	Valeur actuelle				
<b>Informations →</b>					
Coordonnées	Téléphone				
Numéro de série	Valeur permanente				
Contraste écran	Valeur actuelle			1	25
	15	40			
<b>Réglages de base →</b>					
Langue	Langue actuelle			Langues sélectionnables	Suivant les pays
<b>Réinitialisations →</b>					
RAZ temps coupure	Valeur actuelle		min		

### B Codes d'état – vue d'ensemble

Les codes d'état qui n'apparaissent pas ici figurent dans la notice d'installation.

Code d'état	Signification
Mode chauffage	
<b>S.00</b>	Demande chauffage
<b>S.01</b>	Mode chauffage Démar. ventilateur
<b>S.02</b>	Mode chauffage Démar. de la pompe
<b>S.03</b>	Mode chauffage Allumage du brûleur
<b>S.04</b>	Mode chauffage Brûleur allumé
<b>S.05</b>	Mode chauffage Postfonctionnement pompe/ventilateur
<b>S.06</b>	Mode chauffage Réduc. de la ventil.
<b>S.07</b>	Mode chauffage Postfonctionnement pompe
<b>S.08</b>	Mode chauffage Temps de coupure du brûleur

Code d'état	Signification
Mode Ballon	
S.20	Demande eau chaude sanitaire
S.21	Mode ECS Démar. ventilateur
S.22	Mode ECS Pompe en marche
S.23	Mode ECS Allumage du brûleur
S.24	Mode ECS Brûleur allumé
S.25	Mode ECS Postfonctionnement pompe/ventilateur
S.26	Mode ECS Réduc. de la ventil.
S.27	Mode ECS Postfonctionnement pompe
S.28	Eau chaude Temps de coupure du brûleur
Autres affichages	
S.30	Mode chauffage bloqué par thermostat d'ambiance
S.31	Mode été actif ou le régulateur eBUS bloque le mode chauffage
S.34	Protection contre le gel active
S.85	Message de service "Débit d'eau insuffisant , produit en attente 10 minutes"

## C Codes d'erreur

Code/signification	Cause possible	Mesure
<b>F.22</b> Pression de l'installation trop faible	La pression de l'installation est trop basse. Manque d'eau dans l'installation de chauffage.	► Remplissez l'installation de chauffage. (→ page 15)
<b>F.28</b> Échec de l'allumage	Au bout de cinq tentatives d'allumage infructueuses, le produit a basculé en mode de défaut.	<ol style="list-style-type: none"> <li>Vérifiez que le robinet d'arrêt du gaz est ouvert.</li> <li>Vérifiez que le siphon est dégagé.</li> <li>Vérifiez que le conduit des gaz de combustion est dégagé.</li> <li>Appuyez sur la touche de réinitialisation pendant 1 seconde. <ul style="list-style-type: none"> <li>Tentatives de réinitialisation: <math>\leq 5</math></li> </ul> </li> <li>Si le problème d'allumage n'est pas résolu malgré la tentative de réinitialisation, adressez-vous à un installateur spécialisé.</li> </ol>

## D Dépannage

anomalie	Cause	Mesure
<p>Le produit ne se met pas en marche :</p> <ul style="list-style-type: none"> <li>- Pas d'eau chaude sanitaire</li> <li>- Pas de montée en température du chauffage</li> </ul>	Le robinet d'arrêt du gaz installé sur place et/ou le robinet d'arrêt du gaz du produit est fermé.	Ouvrez les deux robinets d'arrêt du gaz.
	L'alimentation électrique du bâtiment est coupée.	Contrôlez le fusible d'alimentation du bâtiment. Le produit se rallume automatiquement une fois l'alimentation rétablie.
	Le produit est arrêté.	Allumez le produit (→ chap. « Mise en marche du produit »).
	La température du départ de chauffage qui a été réglée est trop basse, le paramètre <b>Chauffage désactivé</b> a été sélectionné et/ou la température réglée pour l'eau chaude est trop basse.	Réglez la température de départ du chauffage et la température d'eau chaude (→ chap. « Réglage de la température de départ du chauffage »/→ chap. « Réglage de la température de l'eau chaude sanitaire »).
	La pression de l'installation n'est pas suffisante. Manque d'eau dans l'installation de chauffage (message d'erreur : <b>F.22</b> ).	Remplissez l'installation de chauffage (→ chap. « Remplissage de l'installation de chauffage »).
	Il y a de l'air dans l'installation de chauffage.	Faites purger l'installation de chauffage par votre installateur spécialisé.
	Au bout de cinq tentatives d'allumage infructueuses, le produit bascule en mode de défaut (message d'erreur : <b>F.28</b> ).	Appuyez sur la touche de réinitialisation pendant une seconde. Le produit effectue une nouvelle tentative d'allumage. Si le problème d'allumage n'est pas résolu au bout de trois tentatives de réinitialisation, adressez-vous à un installateur spécialisé.
Le circuit hydraulique est fermé	Vérifiez que les robinets d'arrêts du ou des circuits hydrauliques sont bien en position ouvertes	
Production d'eau chaude sanitaire qui fonctionne normalement ; chauffage qui ne se met pas en marche.	Appareil de régulation externe mal réglé.	Paramétrez l'appareil de régulation externe comme il se doit (→ notice d'utilisation de l'appareil de régulation).







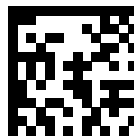

0020261148\_02

0020261148\_02 ■ 12.01.2023

## **Fournisseur**

### **SDECC SAS (une société de Vaillant Group en France)**

SAS au capital de 19 800 000 euros - RCS Créteil 312 574 346 ■ Siège  
social: 8 Avenue Pablo Picasso

94120 Fontenay-sous-Bois

Téléphone 01 4974 1111 ■ Fax 01 4876 8932

[www.vaillant.fr](http://www.vaillant.fr)

© Ces notices relèvent de la législation relative aux droits d'auteur et toute reproduction ou diffusion, qu'elle soit totale ou partielle, nécessite l'autorisation écrite du fabricant.

Sous réserve de modifications techniques.